

# ALPHA400P PVD-BESCHICHTUNGSANLAGE

Der flexible Allrounder für alle ARC-Schichten



# ALPHA400P PVD-BESCHICHTUNGSANLAGE

## DER FLEXIBLE ALLROUNDER

Die PVD-Beschichtungsanlage alpha400P ist klein und hochflexibel. Das macht sie für Ihr Beschichtungscenter zur idealen Ergänzung zu großvolumigen Beschichtungsanlagen wie z. B. der alpha900P.

In einer Nachschärf- oder Fertigungsanlage für Werkzeuge beschichtet sie Wälzfräser, Schaftfräser und Schaftwerkzeuge ebenso effizient wie Stanz- und Umformwerkzeuge.

Als Originalteilehersteller (OEM) mit hohem Durchsatz gleichartiger Teile können Sie die alpha400P fest in Ihre Produktion einplanen.

## WICHTIGSTE VORTEILE

- » Hohe Plasmadichte
- » Große Flexibilität und Produktivität
- » Doppelverdampfer-Prinzip für sehr stabile Produktionsbedingungen und Zugriff auf Kombinations-Schichtsysteme
- » Einfache Beladung und intuitive Bedienung
- » Wartungsfreundlich
- » Niedrige Betriebskosten
- » Optional: SPCS-Technologie ermöglicht extrem glatte und dichte Oberflächen der eifeler Ultrafine-Schichten
- » Optional: Duplex-Verfahren mit zusätzlichen Plasma-Quellen erlaubt in-situ-Nitrierung

## WICHTIGSTE SCHICHTEN

ARC-Schichten wie z.B.:

- » TiN
- » CrCN
- » EXXTRAL®-plus
- » SISTRAL®
- » VARIANTIC®

## OPTIONALE SCHICHTEN

ARC-Schichten wie z.B.:

- » Duplex-Schichten
- » TiN-ultrafine
- » TiCN-ultrafine
- » EXXTRAL®-ultrafine
- » SISTRAL®-ultrafine
- » CROSAL®-plus

## TECHNISCHE DATEN

Nutzbares Volumen	Ø 450 mm x 525 mm
Beladung	max. 300 kg
Beschichtungskammer (L x B x H)	775 x 700 x 750 mm
Leergewicht	3.000 kg
Flächenlast	980 kg/m <sup>2</sup>
Stromversorgung	30 kW / max. 1.000V DC / gepulster DC
Verdampfer	12 Stück mit je max. 125A
Chargen pro Tag	Bis zu 5 Chargen
Beispielbeladung Schaftfräser (Ø 10 x 70 mm)	432 Stück pro Charge
Beispielbeladung Wälzfräser (Ø 100 x 150 mm)	24 Stück pro Charge

## KOMPAKTES DESIGN

- » Dank kleiner Stellfläche in jedes Produktions-Layout leicht integrierbar
- » Zugang von allen Seiten erleichtert die Wartungs- und Servicearbeiten

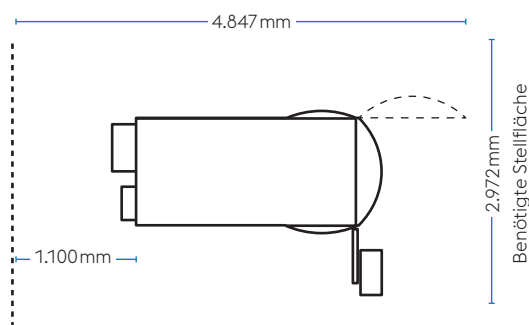

voestalpine eifeler Vacotec GmbH

Hansaallee 321

40549 Düsseldorf, Deutschland

T. +49 211 522-2440

F. +49 211 522-2480

www.eifeler.com

voestalpine

ONE STEP AHEAD.